

## 7 Ersatzteil - Regelung / Ordering spares Pièces de rechange / Parti di ricambio

Bestellnummern für Ersatzteile siehe Zeichnung auf dieser Seite. Bei Bestellung der Teile für XX die Oberflächen-Kennung einsetzen (z.B. bei chrom statt XX = AA einsetzen).

Oberflächen-Kennung siehe Ersatzteilbuch.

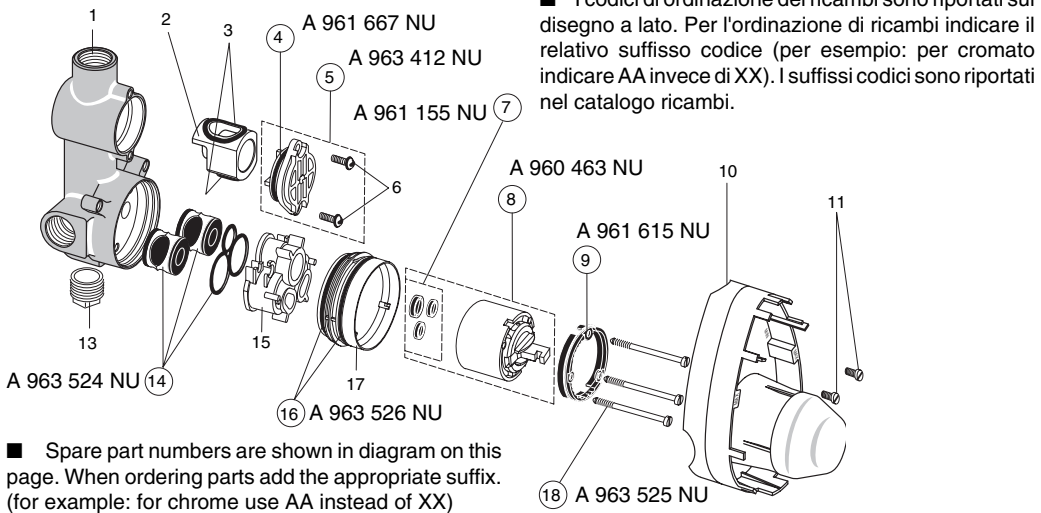

Spare part numbers are shown in diagram on this page. When ordering parts add the appropriate suffix. (for example: for chrome use AA instead of XX) See Spare part catalogue for suffixes.

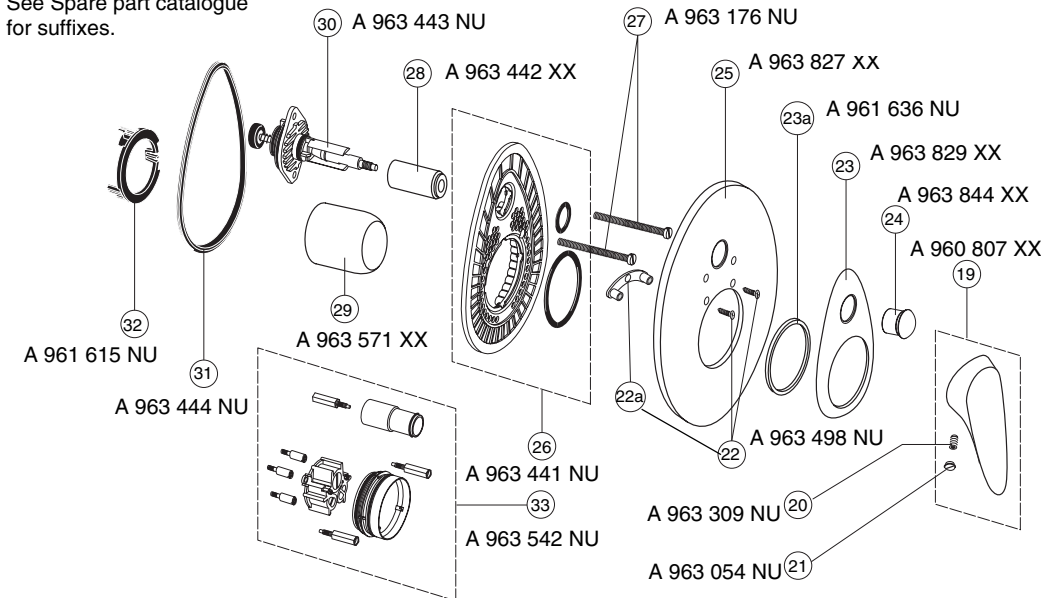

## 9 Auswechseln der Kartusche 8 Replacement of cartridge 8 Remplacement de la cartouche 8 Cambio della cartuccia 8

Zulaufleitungen absperren und die Kartusche wie folgt ausbauen: Stopfen 21 heraushebeln, Schraube 20 am Griff lösen und Griff 19 abziehen. Dekorring 23 mit kleinem Schraubendreher abhebeln. Umschaltknopf 24 abschrauben. Dazu den Umschaltknopf ziehen bis die Schlüsselfläche SW 7 freiliegt um mit einem Gabelschlüssel zu kontern. Schrauben 22 lösen, Rosette 25 abnehmen. Schrauben 27 lösen und Rosettenhalter 26 abnehmen. Kappe 29 abziehen. Mit einem Schraubendreher den Stellring 32 durch wechselseitiges Abhebeln entfernen. Schrauben 18 lösen und Kartusche 8 + Rasterring 9 herausnehmen. Sitz der Dichtringe reinigen. Neue Kartusche + Rasterring anschrauben. Schrauben 18 wechselweise und nicht zu fest anziehen. Restliche Teile wieder montieren. Funktion und Dichtigkeit überprüfen.

Shut off water supply. Lift off stopper 21. Remove screw 20 from handle 19 and pull off handle. Remove the decorative ring 23 by levering up using a screwdriver. Undo pull-knob 24. For this purpose pull out the diverter spindle until the flats (for wrench size 7) are exposed in order to countertighten with an open-end wrench. Undo screws 22. Remove escutcheon 25. Undo screws 27 and remove escutcheon holder 26. Pull off cap 29. Remove the adjustment ring 32 by levering up from alternate sides using a screwdriver. Undo screws 18 and take off cartridge 8 + location ring 9. Clean seats of gaskets. Insert new cartridge + location ring. Tighten screws 10 alternately and do not overtighten. Reassemble Cap, escutcheon, pull-knob and handle. Check for function and leaks.

## 10 Pflege und Wartung / Maintenance / Entretien / Pulizia del miscelatore

Zur Reinigung der Armatur sollten nur seifenhaltige Reinigungsmittel verwendet werden. Keinesfalls kratzende, scheuernde, alkohol-, ammoniak-, salzsäure-, phosphorsäure- oder essigsäurehaltige Reinigungs- oder Desinfektionsmittel benutzen.

When cleaning the fitting, only use saponaceous (i. e. soap-based) agents. Never use abrasive or scouring powders, cleaning agents containing alcohol, ammonia, nitric acid or phosphoric acid, or disinfectants.

Les numéros de commande des pièces de rechange sont indiqués dans le schéma. Pour commander des pièces inscrire les suffixes correspondants (par exemple: pour chrome indiquer les suffixes AA au lieu de XX). Les suffixes sont indiqués dans le catalogue des pièces de rechange.

I codici di ordinazione dei ricambi sono riportati sul disegno a lato. Per l'ordinazione di ricambi indicare il relativo suffisso codice (per esempio: per cromato indicare AA invece di XX). I suffissi codici sono riportati nel catalogo ricambi.

Fermer les conduites d'arrivée. Enlever la bouchon 21. Desserrer la vis 20 de la poignée 19. Retirer la poignée. Retirer le anneau décorative 23. Dévisser le bouton 24. Retirer pour cela la broche d'inverseur jusqu'à ce que la surface de prise de la clé (surplat 7) soit dégagée pour bloquer avec une clé à fourche. Dévisser les vis 22 et retirer la rosette 25. Dévisser les vis 27 et retirer le support de rosette 26. Retirer la tête de robinet. Retirer la bague d'arrêt 32 à l'aide d'un tournevis en la soulevant alternativement à plusieurs endroits. Dévisser les vis 18 et extraire la cartouche 8 + bague de blocage 9. Nettoyer les potées des bagues d'étanchéité. Fixer la nouvelle cartouche + bague de blocage. Serrer les vis 10 alternativement et pas trop fort. Remonter le tête de robinet, la rosette, bouton et la poignée. Contrôler le fonctionnement et l'étanchéité.

Chiudere le condutture de alimentazione e smontare la cartuccia in base alle seguenti istruzioni: fare leva sul tappo 21 per estrarlo, allentare la vite 20 sulla manopola e smontare la manopola. Rimuovere l'anello decorativo 23 facendo leva con un piccolo cacciavite. Svitare il pulsante di commutazione 24. A tale scopo estrarre il pulsante di cummutazione fino a fare sporgere la superficie di appoggio per la chiave, in modo tale da poterla bloccare con una chiave fissa N. 7. Allentare le viti 22 e rimuovere la rosetta 25. Allentare le viti 27 e rimuovere il portarosetta 26. Smontare il cappuccio 29. Rimuovere il collare di registro 32 facendo leva in punti alterni con un cacciavite. Allentare le viti 18 ed estrarre la cartuccia 8 + l'anello di bloccaggio 9. Pulire la sede degli anelli di tenuta. Avvitare la nuova cartuccia + l'anello di bloccaggio. Avvitare alternatamente le viti 18 senza serrare eccessivamente. Montare le parti rimanenti. Controllare il funzionamento e la tenuta.

Pour le nettoyage de la robinetterie, employer seulement des produits contenant du savon. Jamais de nettoyeurs ou des désinfectants qui grattent, rayent, contiennent de l'alcool, de l'ammoniac, de l'acide chlorhydrique ou phosphorique.

Per la pulizia del miscelatore si consiglia di usare solamente detersivi a base di sapone. Non impiegare in nessun caso detersivi o disinfettanti abrasivi o contenenti alcool, ammoniaca, acido cloridrico o acido fosforico.

## 8 Temperaturbegrenzer 32 montieren / Installing the temperature limiter 32 Monter le limiteur de température 32 / Montaggio del limitatore della temperatura 32

**JUSTIERUNG zur Vermeidung von Verbrühungsgefahr.**

Zulaufleitungen öffnen. Griffhebel aufstecken, Armatur öffnen und die gewünschte Temperaturgrenze ansteuern. In dieser Position **Kartusche schließen** und **Griffhebel abziehen**. Den Stellring 32 von vorne so einsetzen, daß die Sperrnase (A) in etwa mittig hinter der Griffhebelaufnahme einrastet (siehe Fig. Y, Markierung X). Dabei darauf achten, daß die Zähne des Stellrings 32 in den Zahnkranz des Rasterrings 9 greifen (siehe Fig. Y, B). **Kontrolle** - den Griffhebel aufstecken, gegen den Begrenzer drehen und Temperatur prüfen.

**NACHJUSTIERUNG** Muß der Stellring 32 neu positioniert werden, so ist nach gleichem Schema zu verfahren. Mit einem Schraubendreher den Stellring durch wechselseitiges Abhebeln entfernen (siehe Fig. Y, B). Neue Einstellung wie unter **JUSTIERUNG** beschrieben vornehmen.

**ADJUSTMENT to prevent scalding**

Turn the water supply on. Push on the lever-type handle, open the tap and set the desired temperature limit. **Close the cartridge** in this position and **remove the lever-type handle**. Now insert the adjustment ring 32 from the front so that the limit stop lug (A) locks into place approximately in the middle, behind the handle mount (see fig. Y, mark X). Make sure the toothing of the adjustment ring 32 engages in the circular toothing of the locating ring 9 (see fig. Y, mark B). **Check** by re-installing the lever-type handle, turning it against the limiter and testing the temperature.

**READJUSTMENT**

Use the method described above to reposition the adjustment ring 32 if necessary. Lever it off carefully with a screwdriver under various points on the ring (see fig. Z), and then reposition it using the method described above under **ADJUSTMENT**.

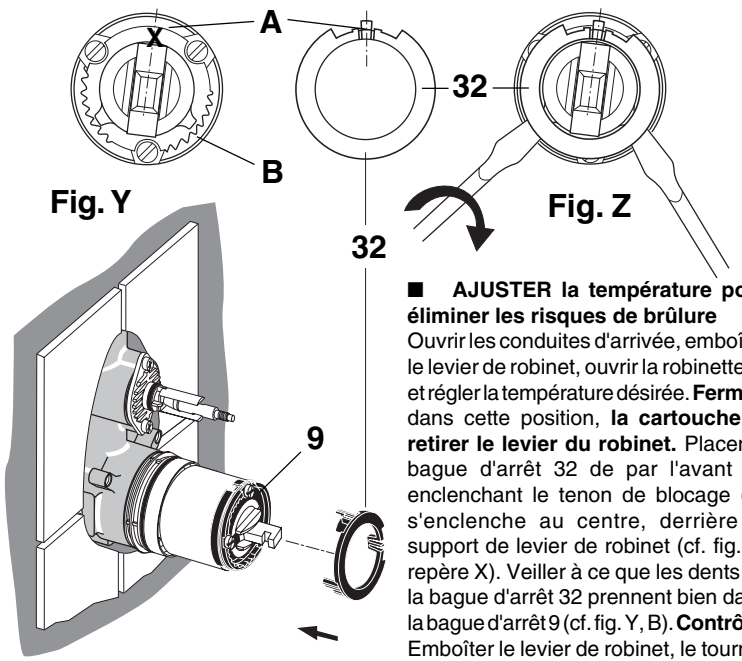

**AJUSTER la température pour éliminer les risques de brûlure**

Ouvrir les conduites d'arrivée, emboîter le levier de robinet, ouvrir la robinetterie et régler la température désirée. **Fermer, dans cette position, la cartouche et retirer le levier du robinet.** Placer la bague d'arrêt 32 de par l'avant en enclenchant le tenon de blocage (A) s'enclenche au centre, derrière le support de levier de robinet (cf. fig. Y, repère X). Veiller à ce que les dents de la bague d'arrêt 32 prennent bien dans la bague d'arrêt 9 (cf. fig. Y, B). **Contrôle:** Emboîter le levier de robinet, le tourner

contre le limiteur et vérifier la température.

**REAJUSTAGE**

S'il faut modifier la position de la bague d'arrêt 32, procéder d'après le même schéma. Retirer la bague d'arrêt en la soulevant sur toute sa circonférence avec un tournevis (cf. fig. Z). Refaire le réglage comme décrit dans le paragraphe sur l'**AJUSTAGE**.

**REGOLAZIONE per evitare il rischio di scottature**

Aprire le condutture di alimentazione. Applicare la leva, aprire le valvole e regolare il limite della temperatura desiderato. In questa posizione, **chiudere la cartuccia e rimuovere la leva**. Inserire dalla parte anteriore il collare di registro 32 in modo tale che il dente di bloccaggio (A) scatti circa al centro dietro la sede della leva (ved. fig. Y, marcatura X). Assicurarsi che i denti del collare di registro 32 ingranino nella corona dentata dell'anello di bloccaggio 9 (ved. fig. Y, B). **Controllo** - applicare la leva, ruotare verso il limitatore e verificare la temperatura.

**NUOVA REGOLAZIONE**

Qualora fosse necessario riposizionare il collare di registro 32, procedere secondo lo stesso schema. Rimuovere il collare di registro facendo leva in punti alterni con un cacciavite (ved. fig. Z). Effettuare una nuova impostazione come descritto al punto **REGOLAZIONE**.

## CERAMIX

Bade- und Brausebatterie für Wandeinbau  
Bath and shower mixer for wall mounting  
Mitigeur bain - douche a encastrer  
Miscelatore vasca - doccia ad incasso



0309 / A 965 754  
Made in Germany

A 5027 ..

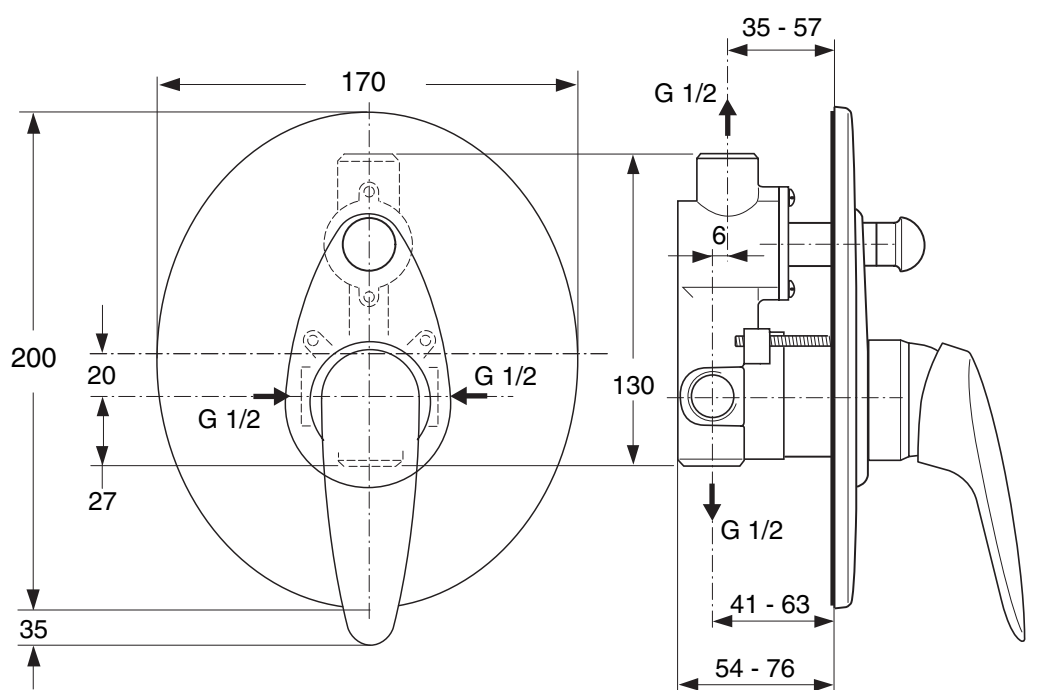

## Montage- und Bedienungsanleitung Installation Instructions Instructions de montage Istruzioni di montaggio

Dem Benutzer der Armatur aushändigen.  
Please hand over to the user of the fitting.  
S.V.P., remettre à l'utilisateur de la robinetterie.  
Si prega di voler consegnare le presenti istruzioni l'utilizzatore della rubinetteria

Ihr Installateur / Your plumber / Votre installateur / L'installatore

Hersteller:  
Ideal Standard

Pro-Service  
Euskirchener Str. 80  
53121 Bonn  
Tel.: 0228-521580  
Fax: 0228-521589

**1** Vor Beginn der Montage bitte sorgfältig durchlesen. / Please read these instructions carefully before commencing installation. / Prière de lire attentivement cette notice avant de procéder à l'installation. / Prima di iniziare il montaggio leggere attentamente le seguenti istruzioni.

**2** Montage nur durch Fachmann. / Installation only by an expert. / Ne confier le montage qu'à un personnel spécialisé. / Far eseguire i lavori solo da un installatore.

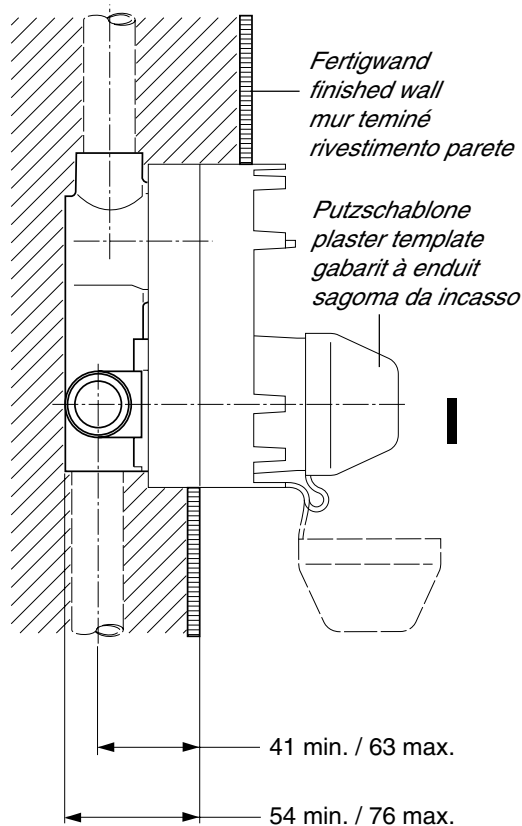

■ Einbautiefe nach Bild I beachten. Die Putzschablone hat hierfür Markierungen. Die Armatur wird mit angeschraubter Putzschablone geliefert und ist so zu montieren. Anschluß der Rohre wie in Bild II dargestellt vornehmen. Keinesfalls in der Nähe der Armatur Lötarbeiten durchführen (führt zur Zerstörung der Dichtungselemente). Dichtigkeit überprüfen. Nach dem Verfliesen der Wand ist die Endmontage vorzunehmen.

■ Respecter la profondeur de l'encastrement indiquée dans la fig. I. S'orienter aux repères prévus sur le gabarit pour enduit. Le corps de la robinetterie est fourni avec le gabarit pour enduit vissés; l'ensemble doit être installé en l'état. Raccorder les tuyaux comme l'illustre la fig. II. Ne jamais faire de travaux de soudage à proximité de la robinetterie (entraînerait la destruction des éléments d'étanchéité). Contrôler l'étanchéité. Le montage final s'effectue après la pose du carrelage.

■ Observe depth of wall recess shown in Fig. I. The plaster template has markings for this purpose. The mixer unit is supplied with screwed-on plaster and must be installed in this state. Connect the pipes as shown in Fig. II. Under no circumstances carry out soldering work in the proximity of the mixer unit (to avoid damaging the sealing elements). Check up leaks. After tiling the wall final assembly can be carried out.

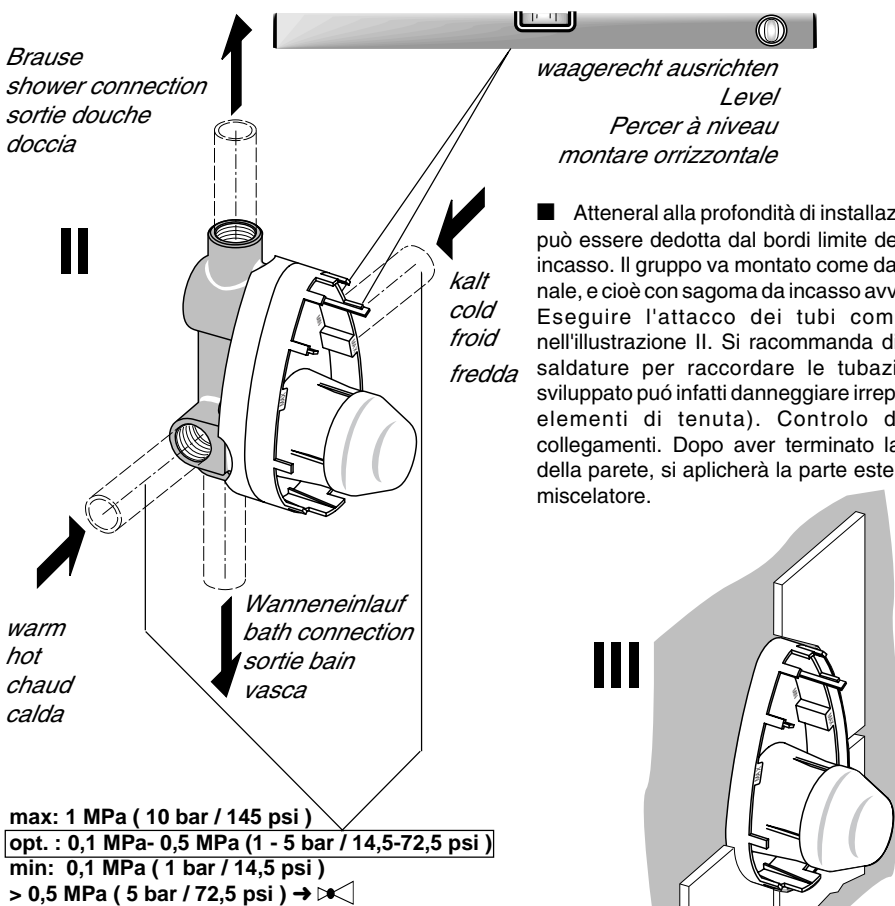

■ Attenere alla profondità di installazione (fig. I) che può essere dedotta dai bordi limite della sagoma da incasso. Il gruppo va montato come da fornitura originale, e cioè con sagoma da incasso avvitata applicata. Eseguire l'attacco dei tubi come raffigurato nell'illustrazione II. Si raccomanda di non eseguire saldature per raccordare le tubazioni (il calore sviluppato può infatti danneggiare irrimediabilmente gli elementi di tenuta). Controllo di tenuta dei collegamenti. Dopo aver terminato la plastratura della parete, si applicherà la parte esterna del gruppo miscelatore.

**3 Technische Daten / Technical data / Caractéristiques techniques / Dati tecnici**

Prüfdruck: Test pressure: Pression d'essai: Pressione massima di prova: <b>1,6 MPa (16 bar / 232 psi) max.</b>	Durchflußleistung: Flow rate: Débit: Portata: <b>0,3 MPa (3 bar / 43,5 psi) = 18,5 l/min</b>	Betriebstemperatur: Temperature: Température d'utilisation: Temperatura d'esercizio: <b>90 C max.</b>
--	--	---

**4 Fertig - Montage / Final assembly / Montage finale / Montaggio finale**

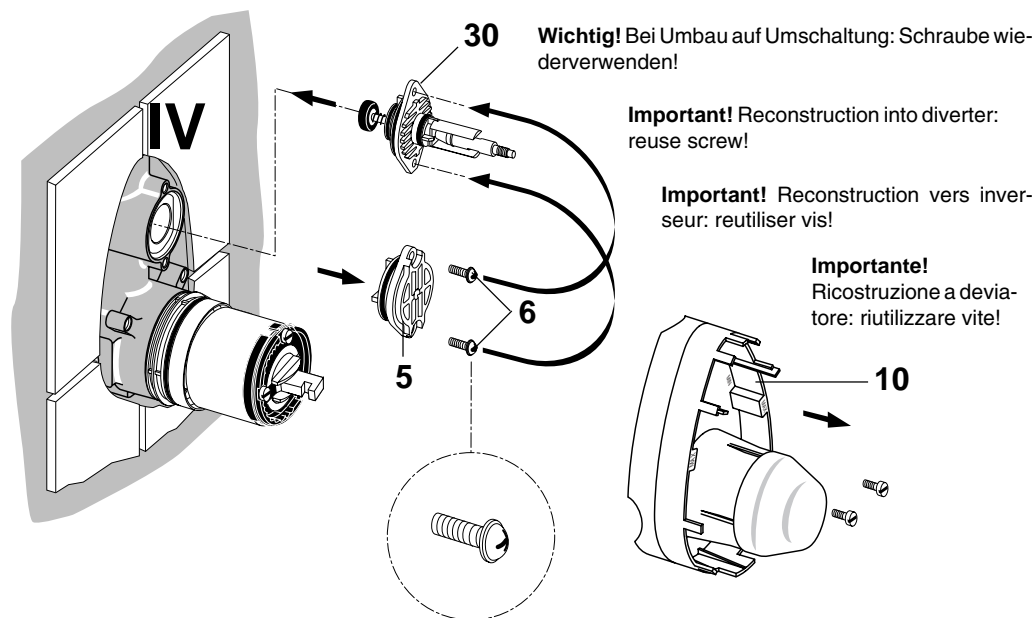

**4 Fertig - Montage / Final assembly / Montage finale / Montaggio finale**

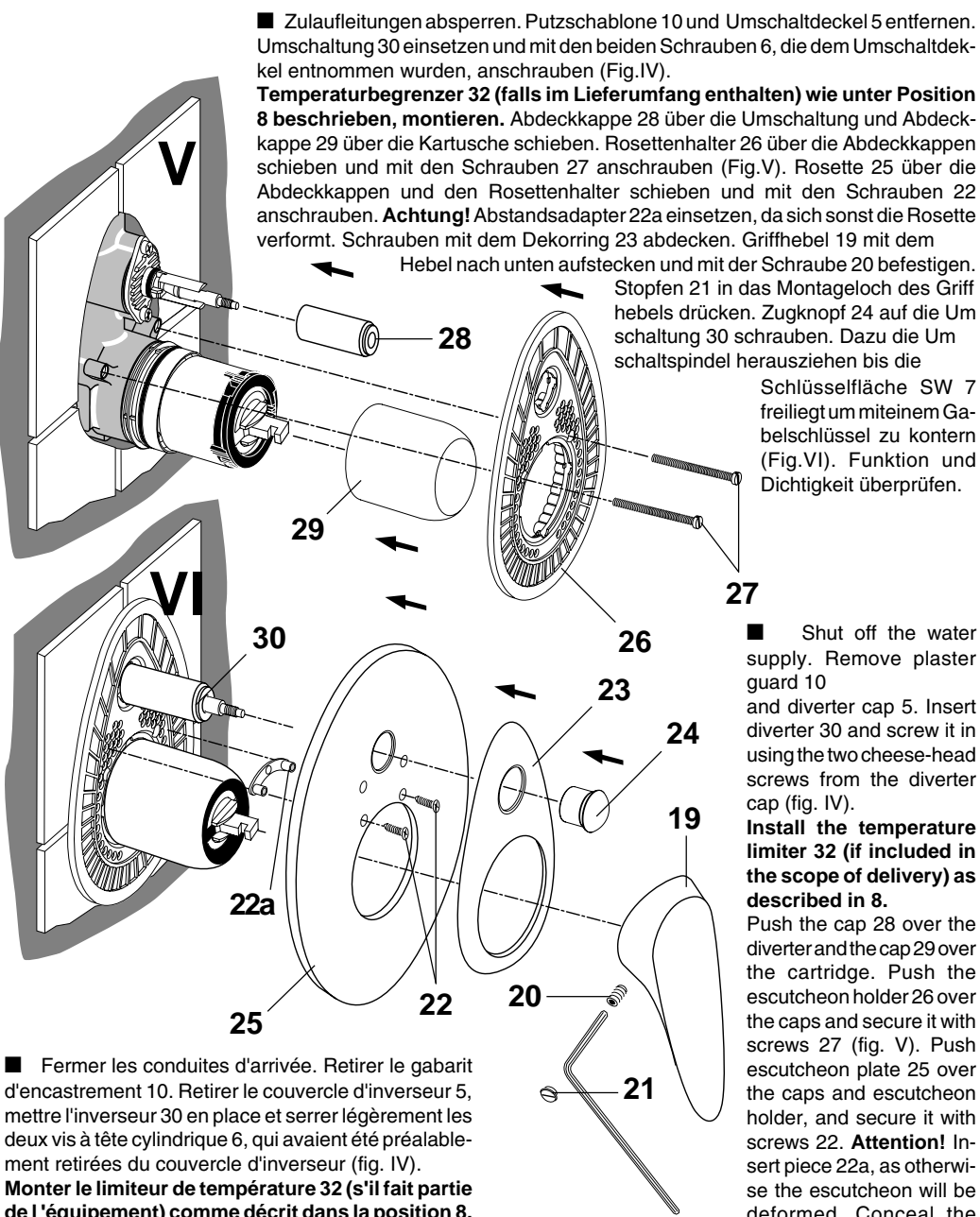

■ Fermer les conduites d'arrivée. Retirer le gabarit d'encastrement 10. Retirer le couvercle d'inverseur 5, mettre l'inverseur 30 en place et serrer légèrement les deux vis à tête cylindrique 6, qui avaient été préalablement retirées du couvercle d'inverseur (fig. IV).

**Monter le limiteur de température 32 (s'il fait partie de l'équipement) comme décrit dans la position 8.** Faire glisser la tête de robinet 28 sur l'inverseur et la tête de robinet 29 sur la cartouche. Pousser le support de rosette 26 mis en place sur les têtes de robinet et serrer légèrement avec les vis 27 (fig. V). Faire glisser la rosette 25 sur les têtes de robinet et le support de rosette et serrer légèrement avec les vis 22.

**Attention!** Pousser pièce 22a pour ne pas déformer la rosette. Recouvrir les vis avec l'enjoliveur 23. Enfoncer le levier du robinet 19, avec le levier vers le bas, et fixer avec la vis 20. Enfoncer le bouton 21 dans le trou de montage du levier du robinet. Visser sur l'inverseur 30 le bouton 24 en retirant la broche d'inverseur jusqu'à ce que la surface de prise de la clé (surplat 7) soit dégagée afin de contrebloquer avec une clé à fourche (fig. VI). Vérifier le bon fonctionnement et l'étanchéité de l'installation.

Push on the lever-type handle 19 with the lever downwards and fasten in place with the screw 20. Press the stopper 21 into the screw hole in the handle. Screw the knob 24 onto the diverter 30. To do so, pull out the diverter spindle until the size nut is exposed to permit counter-tightening with an open-ended spanner (fig. VI). Check that unit functions correctly and does not leak.

■ Chiudere le condutture di alimentazione. Rimuovere la cartuccia ad incasso 10. Rimuovere la calotta di deviazione 5. Inserire il deviatore 30 e avvitarlo con entrambe le viti a testa cilindrica 6 rimosse dalla calotta di deviazione (fig. IV).

**Montare il limitatore della temperatura 32 (se fornito in dotazione) come descritto al punto 8.**

Inserire il cappuccio 28 sul deviatore e il cappuccio 29 sulla cartuccia. Inserire sui cappucci il portarosetta 26 e avvitarela mediante le viti 27 (fig. V). Inserire la rosetta 25 sui cappucci e sul portarosetta e avvitarela mediante le viti 22. **Attenzione!** Inserire parte 22a per non deformare la rosetta. Coprire le viti con l'anello decorativo 23. Applicare la leva di comando 19 mantenendola rivolta verso il basso e fissarla con la vite 20. Premere il tappo 21 nel foro di montaggio della leva. Avvitare il pulsante a trazione 24 sul deviatore 30. A tale scopo, estrarre il mandrino di deviazione fino a fare sporgere la superficie di appoggio per la chiave, in modo tale da poterla bloccare con una chiave fissa N. 7. (fig. VI). Verificare il funzionamento e la tenuta.

**5 Bedienung / Operation / Utilisation / Istruzioni per l'uso**

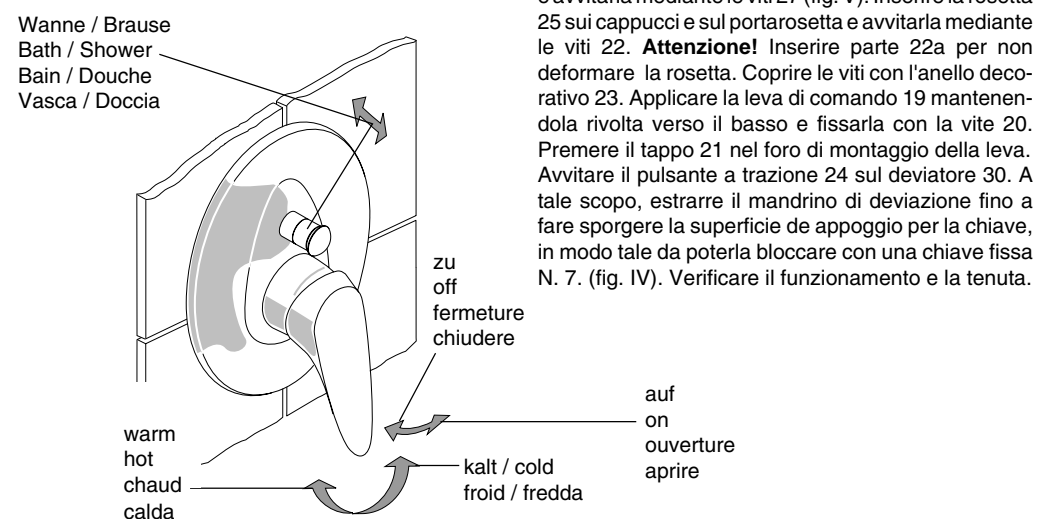

**6 Wasserdrossel / Flow restrictor / L'economiseur d'eau / Riduttore di flusso**

■ Nicht geeignet für Durchlauferhitzer (DE) und offene Heißwasserbereiter (ND). Die Durchflußleistung wird auf circa 14, 12 oder 9 l/min bei 3 bar reduziert. Brauseschlauch von Hand anziehen.

■ Not be used with instantaneous Water Heaters and low pressure systems. Flow rate will be reduced to about 14, 12 or 9 l/min at 3 bar. Hose screw on hand-tighten.

■ Ne peut pas être utilisé avec des chauffe-eau instantanés. Le débit sera réduit à environ 14, 12 ou 9 l/min sous 3 bar. Tuyaux serrés à la main l'usine.

■ Non per riscaldamento istantaneo. Il flusso viene ridotto a circa 14, 12 o 9 l/min con 3 bar. I tubi stretti a mano

